

# StrapPack<sup>®</sup>

AUTOMATIC STRAPPING MACHINE



## AQ-7

# AQ – 7

## Автоматический упаковщик

- **Высокая скорость упаковки - 2.2 сек/цикл**

Минимум 27 циклов упаковок в минуту  
(зависит от размеров упаковки)

- **Быстрый нагрев**

Готов к работе менее чем за 25 секунд.

- **Натяжение ленты регулируется**

Оператор легко настраивает нужный размер натяжения ленты – от 0 до 70 кг.

- **Экономия электричества**

Электропитание 200/220/240/380/400/415В, 3РН.  
Двигатель работает только в случае необходимости.

- **Не нужно смазка**

Головка запайки не нуждается в смазке, тем самым - экономия рабочего времени и чистки компонентов.

- **Компактный**

Корпус машины небольшой, легкий, удобный для перемещения.

- **Специальная конструкция арки**

Новая конструкция арки гарантирует точное и правильное размещение ленты на упаковке и предотвращает скручивание ленты. Арка может быть разных размеров.

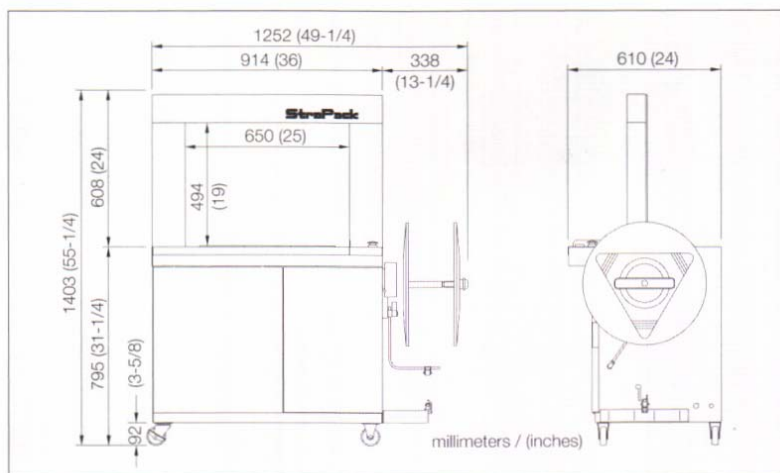

- **Спецификация**

Размеры	Ширина	1252 мм
	Высота	1403 мм
	Глубина	610 мм
	Вес	180 кг
Высота стола		795 мм
Размер арки		Ширина 650 мм x высота 500 мм
Размер упаковки	Макс.	Ширина 620 мм x высота 480 мм
	Мин.	Ширина 80 мм x высота 30 мм
Запайка/лента/бабина		Горячая запайка / полипропиленовая лента / внутр.200 x внеш. 450 x шир. 200 мм
Ширина ленты		5, 6, 9, 12 мм
Натяжение ленты		До 80 кгс
Скорость		1,5 сек/упаковка, 40 упаковок в минуту
Электропитание		200, 220, 240, 380, 400, 415 В три фазы 50/60 Гц 0.85 кВА